

VERROU ÉLECTRO-PNEUMATIQUE SOLO POUR LANTERNEAU

DÉCLENCHEUR ÉLECTRO-PNEUMATIQUE AVEC ÉLÉMENT SENSIBLE À ALLIAGE EUTECTIQUE
CALIBRE À 91°C

FICHE TECHNIQUE
T
14502
Indice **A**
27.07.01

VER801024EP À VER801048RP

SÉCURITÉ INCENDIE

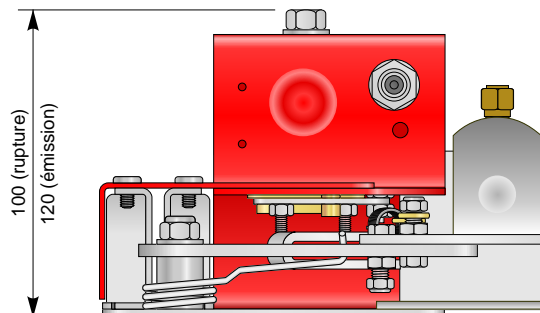

Écrou M12 (émission)
Vis H M8x20 (rupture)



Fente pour le passage de la gâche

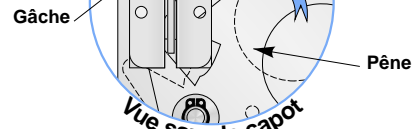
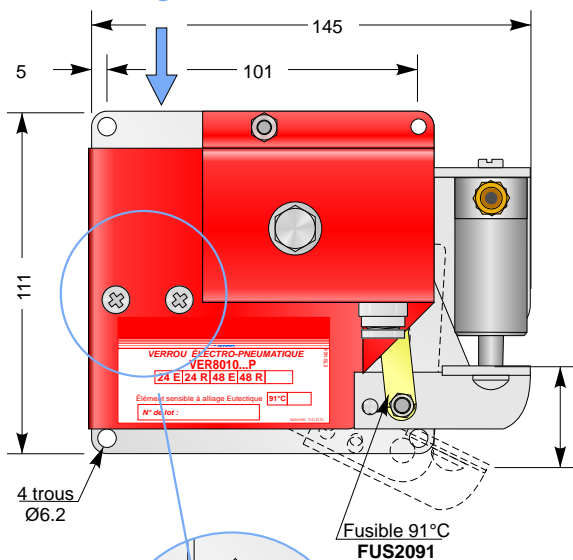

Gâche réglable

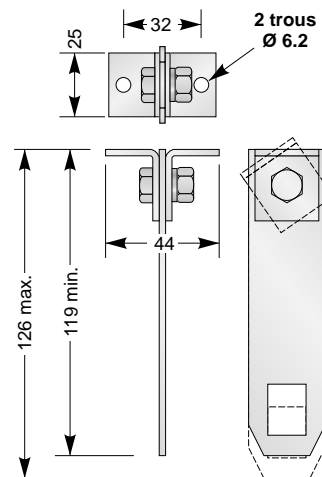

DESCRIPTION

Verrou électro-pneumatique destiné à l'asservissement de Dispositif Evacuation Naturelle de Fumées et de Chaleur (D.E.N.F.C.) tels que:
Exutoire de Désenfumage ou exutoire pour cage d'escalier devant répondre à la norme NF S 61-937.
Simple à mettre en oeuvre et à manipuler, il s'adapte facilement, grâce notamment à sa gâche réglable, sur tout modèle de lanterneau simple. Il fait l'objet d'un brevet S.G.D.G. .
Ce type de verrou nécessite la refermeture manuelle de l'exutoire.

Verrou électro-pneumatique comprenant :

- 1 platine de fixation.
- 1 capot de protection en acier peint couleur rouge.
- 1 déclencheur électromagnétique rotatif (D.E.R.) avec bobine 24 V ou 48 V, en mode émission ou rupture.
- 1 micro-vérin pneumatique.
- 1 élément sensible à alliage eutectique calibré à 91°C.
- 1 gâche réglable.
- 1 passe câble.
- 1 étiquette signalétique collée sur le capot.

FONCTION

Appareil avec un mécanisme de déverrouillage permettant l'ouverture à distance d'un D.A.S. soit :

- par la réception d'un ordre électrique de type impulsionnel à émission ou à rupture de courant, provenant d'un Détecteur Autonome Déclencheur (D.A.D.) ou d'une centrale (C.M.S.I.),
- par la réception d'un ordre pneumatique CO₂ depuis un dispositif de commande pneumatique (D.A.C., D.C.M., ...),
- par la fusion de l'alliage eutectique de l'élément sensible.

Son réarmement n'est possible qu'après remise en service de la ligne de télécommande ayant déclenché le verrou.

CARACTÉRISTIQUES TECHNIQUES

- MATIÈRE : Acier, laiton, étain, inox.
- PROTECTION : Ral 3000.
- ENERGIE : Manuelle / 24 V ou 48 V, courant continu T.B.T.S / CO₂.
- TEMPERATURE : - 20°C à + 50°C
- COURSE DECLENCHEMENT : de 15 mm minimum à 22 mm maximum.
- ENTREE DE TELECOMMANDE :
 - Electrique.
Facteur de marche : 100% à température ambiante de 20°C
Tension d'alimentation (Un) : 24 ou 48 Volt courant continu T.B.T.S.
Consommation sous tension d'alimentation (Un) : 3,0 W (24 ou 48 V cc émission), 1,0 W (24 ou 48 V cc rupture).
 - Pneumatique.
Micro-vérin pneumatique avec raccord à olive pour tube Ø 6mm.
Télécommande par mise sous pression.
Consommation = 0.01 Normo-litre à la pressoin atmosphérique (P.A.).
Pression : DE SERVICE = 10 bar - D'UTILISATION MAXI. = 60 bar - D'ÉPREUVE = 90 bar.

OPTIONS

- Néant.

ACCESSOIRES

- Déclencheur thermique à alliage eutectique. (Fusible 91°C Réf.: **FUS2091**) (Autres températures sur demande)